



humantouch.com
800.355.2762

©2011 Human Touch®, LLC. Patents pending and intellectual property rights enforced.
No medical claims are warranted or implied by the use of this product.
Human Touch is a trademark of Human Touch®, LLC.
HSN-HT-2720-NA-A0



human touch®
iJoy®

Robotic Massage® Chair



HT-2720
use & care manual

human touch®
feel better®

ENG

FRC

ESN

USE & CARE MANUAL

MODE D'EMPLOI ET
D'ENTRETIEN

MANUAL DE USO
Y CUIDADO

**Human Touch®
Partners in Your Well-Being**

For decades, Human Touch® has been a leader in the field of massage products. We create state-of-the-art products that embrace the latest technology while applying the ancient healing art of massage. Balancing your physical and mental needs requires the right mix of proper nutrition, exercise, and massage. Human Touch Massage Systems are vital components for achieving balance between physical and mental well-being.

To learn more about our company and our products, we invite you to visit us on the Internet at: humantouch.com or contact your local distributor.



Please send any questions or comments regarding this manual to documentation@humantouch.com

 human touch®
iJoy®

Robotic Massage® Chair



welcome to **human touch®**

Your Human Touch® iJoy® massage chair is the perfect bridge between state-of-the-art technology and the ancient healing art of massage. It's a key ingredient for a balanced life—and it's right in your own home!

Your Human Touch iJoy massage chair incorporates patented Human Touch Technology®. It emulates the same techniques used by massage and chiropractic professionals for back and spinal care. It's hard to believe it's not human!

To ensure that you don't overlook any of your chair's features, and that you use it safely, read this manual carefully. Then sit back, relax, and enjoy!

humantouch.com

keep it safe

IMPORTANT SAFETY INSTRUCTIONS

When using an electrical appliance, basic precautions should always be followed, including the following:

Read all instructions before using this appliance.

⚠ DANGER: To reduce the risk of electrical shock

Always unplug this product from the electrical outlet immediately after using and before cleaning.

⚠ WARNING: To reduce the risk of burns, fire, electric shock or injury to persons:

- Do not put hands or fingers near the massage mechanism or rollers while this product is running. Touching the mechanism can result in injury from the rollers squeezing together.
- If the supply cord is damaged, it must be replaced by the manufacturer or its service agent or a similarly qualified person in order to avoid a hazard.
- An appliance should never be left unattended when plugged in. Unplug from outlet when not in use, and before putting on or taking off parts.
- Do not operate under blanket or pillow. Excessive heating can occur and cause fire, electric shock, or injury to persons.
- Close supervision is necessary when this product is used by, on, or near children, invalids, or disabled persons. Keep children away from extended foot support (or other similar parts).
- Use this product only for its intended use as described in this manual. Do not use attachments not recommended by the manufacturer.
- Never operate this product if it has a damaged cord or plug, if it is not working properly, if it has been dropped or damaged, or dropped into water. Return this product to a service center for examination and repair.
- Do not carry this appliance by supply cord or use cord as a handle.
- Always keep the power cord away from heated surfaces.
- Never operate this product with the air openings blocked. Keep the air openings free of lint, hair, and the like.

- Never drop or insert any object into any opening.
- Do not use outdoors.
- Do not operate where aerosol (spray) products are being used or where oxygen is being administered.
- To disconnect, turn all controls to the OFF position, then remove plug from outlet.
- Do not massage any area of the body that is swollen, inflamed or covered with skin eruptions.
- Do not use on unexplained calf pain.
- Do not use this product when standing on a damp floor, or when any part of the body is in contact with plumbing or any similar ground.
- Connect this appliance to a properly grounded outlet only. See GROUNDING INSTRUCTIONS.
- Do not use this product if noise above normal sound is heard.
- Do not stand on or in appliance. Use only while seated.

Safety Precautions

- Comfortable clothing is recommended while using this product.
- This product was meant to be used in a relaxed position. Never force any body part into the backrest area while the rollers are moving.
- If you feel any abnormal discomfort during the operation of this product, turn off the power immediately and do not use the product. Consult your physician.
- Do not sit on the controller.
- Do not pull on the AC cord.
- When using this product after it has been in storage, check to see that the product is operating properly prior to use.
- Always confirm that there are no obstacles behind the product and that there is sufficient space to recline.

SAVE THESE INSTRUCTIONS

Do not attempt to repair this product yourself.

This product is designed for personal in-home use. Commercial use will void warranty.

For all grounded cord-connected products:

Grounding methods:

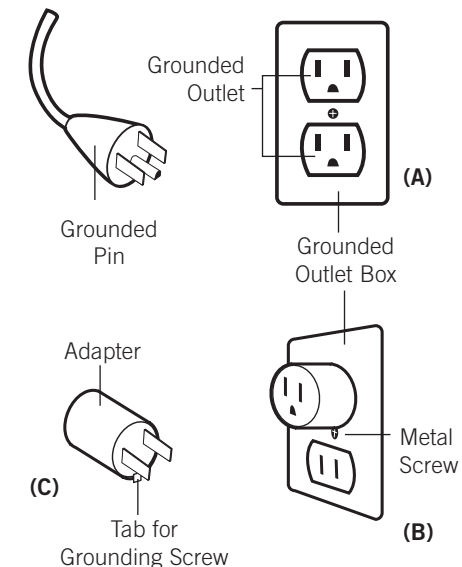

The use of a temporary adaptor is not permitted in Canada.

Grounding Instructions:

This product must be grounded. If it should malfunction or breakdown, grounding provides a path of least resistance for electrical current to reduce the risk of electric shock. This product is equipped with a cord having an equipment-grounding conductor and a grounding plug. The plug must be plugged into an appropriate outlet that is properly installed and grounded in accordance with all local codes and ordinances.

DANGER: Improper connection of the equipment-grounding conductor can result in a risk of electronic shock. Check with a qualified electrician or serviceman if you are in doubt as to whether this product is properly grounded. Do not modify the plug provided with the product – if it will not fit the outlet, have a proper outlet installed by a qualified electrician.

This product is for use on a nominal 120-volt circuit and has a grounding plug that looks like the plug illustrated in sketch (A). A temporary adapter that looks like the adapter used in sketches (B) and (C) may be used to connect this plug to a 2-pole receptacle as shown in sketch (B), if a properly grounded plug is not available. The temporary adapter should be used only until a properly grounded outlet (sketch A) can be installed by a qualified electrician. The green colored, rigid ear, lug or the like extending from the adapter must be connected to a permanent ground such as a properly grounded outlet box cover. Whenever the adapter is used, it must be held in place by a metal screw.

get ready

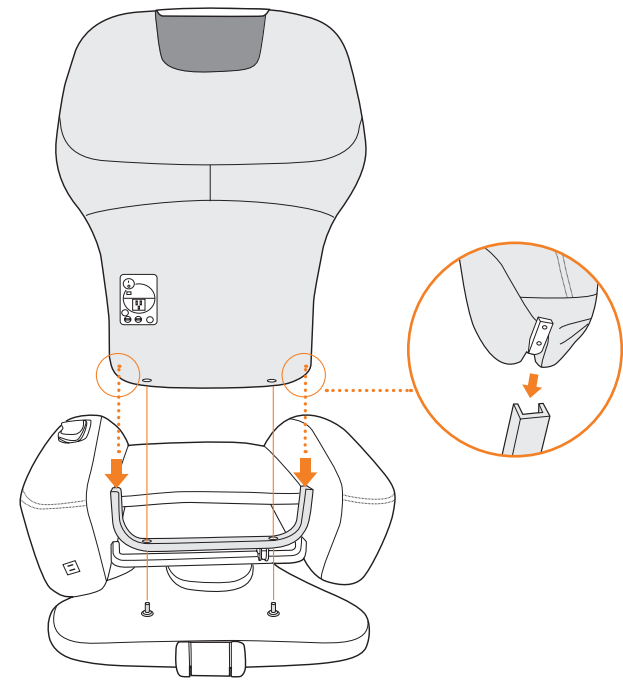

Unpack the box

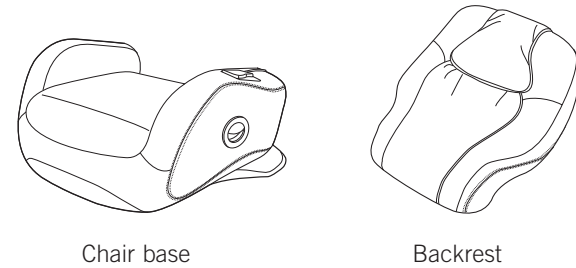

Chair base

Backrest

CAUTION: Be sure all cords and fingers are out of the way before installing the backrest, to avoid damage or injury. You may want to use two people for installation, as the backrest is heavy.

1. Attach the backrest to the chair base

Before installing the backrest, remove the two screw knobs from the bottom of the backrest. Align the guides on the lower sides of the backrest with the track on the chair base, then slide the backrest firmly onto the chair base. From the bottom of the backrest, install and hand-tighten the two screw knobs. Verify that the two screw knobs are installed and tightened before using the chair.



2. Plug it in

Plug the power cord into a grounded 110-volt power source.

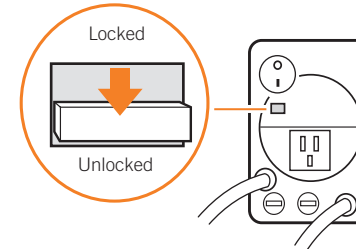

3. Child safety lock

Make sure child safety lock is set to Unlock.

Setting the **Child Safety Lock** to the Lock position prevents the power switch from being turned on. Keep the child safety lock in the Locked position when unattended, to prohibit children from using the chair.

4. Power on

Turn the master power switch to On (located on the back of the chair).

The Human Touch™ massage chair power panel offers a **convenience outlet**, which enables you to plug in a low-wattage appliance such as a lamp or laptop. Do not plug in appliances that use wattages higher than 1 AMP, such as a vacuum or a hair dryer.

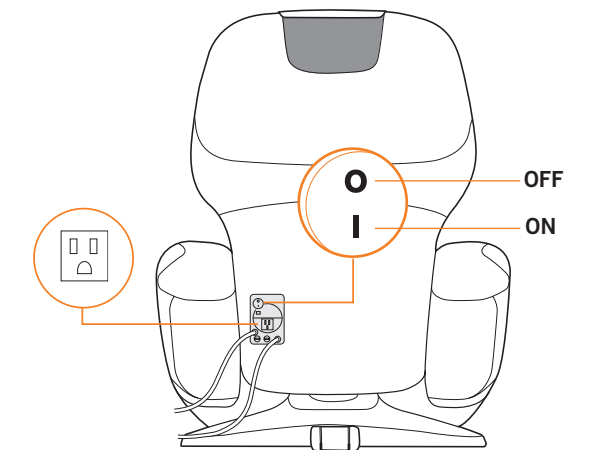

Your Human Touch® iJoy® massage chair requires some simple assembly. Simply attach the backrest to the chair base, plug it in, turn it on, and you're done!

take a seat

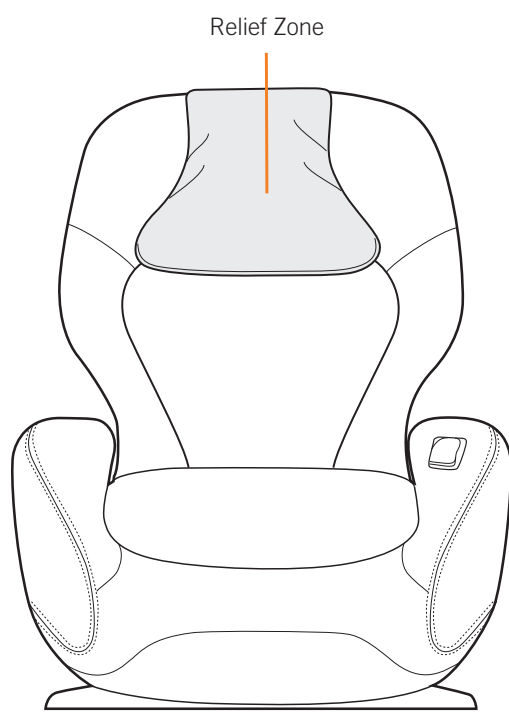

1. Get acquainted with the Relief Zone

Your human touch™ massage chair has a unique **Relief Zone**, providing superior contouring for neck and shoulder massage. To increase massage intensity in these areas, flip the head pillow over the headrest, settle your head and neck into the Relief Zone, set the Range setting to High, and let the relief begin.

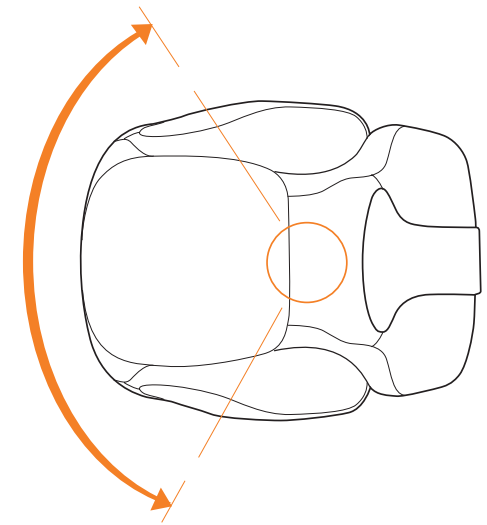
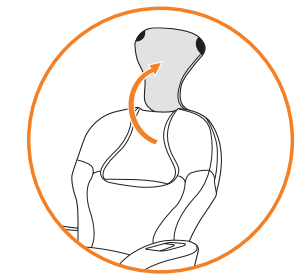

2. Try the Panoramic Swivel

Your human touch™ massage chair's rear-balanced pivot point lets you sit back, swivel, and enjoy the view.

CAUTION: Make sure the chair is positioned so that it can swivel without pulling the power cord out of the wall outlet.

3. Get comfortable

While sitting in the chair, adjust the backrest by pulling the backrest handle up. Lean backward or forward until you find a comfortable position. Release the handle.

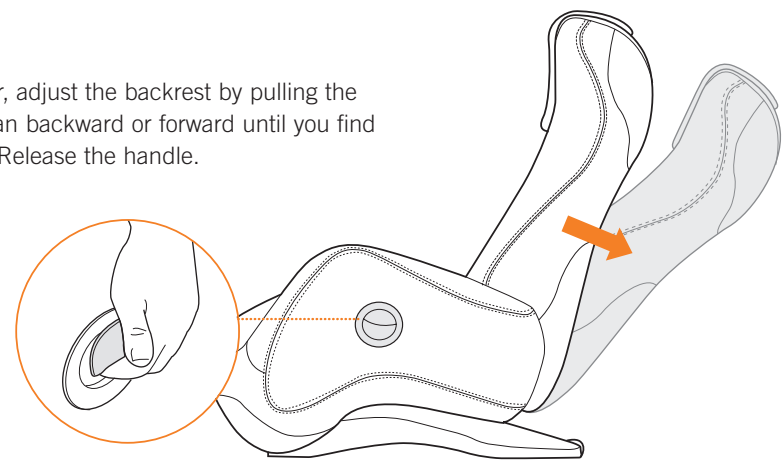

4. Check out the cupholder

The cupholder is located on the right-hand side of the chair. Pull gently outward on the front of the cupholder to deploy it. Be sure to push the cupholder back in when you're finished using it.

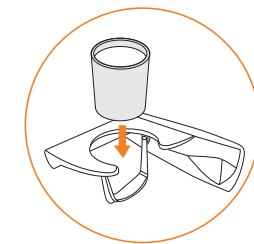
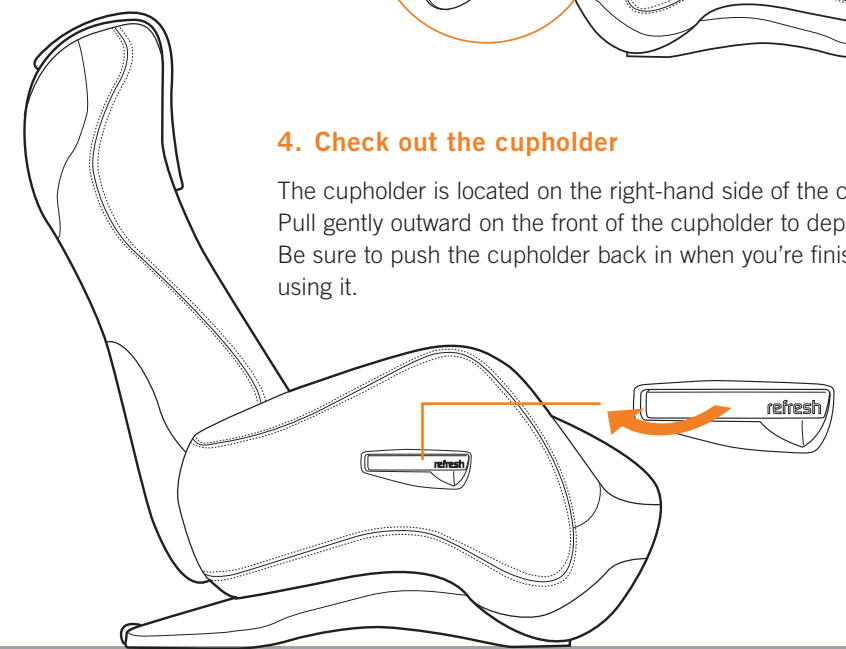

CAUTION: Do not place any items in or on the cupholder other than a beverage cup. It is not designed to hold heavy objects, such as books.

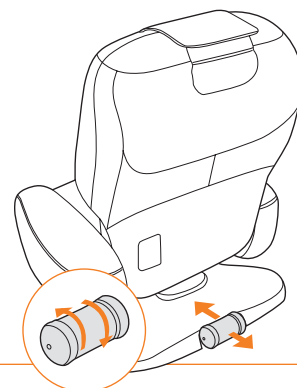

Your Human Touch® iJoy® massage chair has a **built-in roller**, for easy mobility. Simply grasp the headrest, tip the chair backward to engage the roller, then move the chair to the desired location.

Using Human Touch® iJoy® massage chair is easy! Just take a seat, then adjust the backrest to a comfortable position. Experience the Relief Zone's truly advanced neck and shoulder massage. Give the unique panoramic swivel a try – it's a whole new perspective. Don't forget the cupholder, stored conveniently out of the way on the right-hand side of the chair. All of these features work together to help you relax and refresh.

take control

Position (up/down arrows) – Use these buttons along with one of the stationary massage modes, to set the massage rollers to the desired position on the backrest. You can press this button before or after selecting the massage mode.

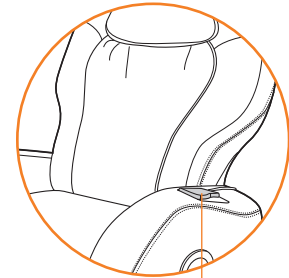

The remote control is conveniently located on the left-hand chair arm. Whether you use it in place, or remove it from its docking cradle, the buttons are ergonomically aligned for easy use.



Power – Lights to indicate that master power switch is on.

Stop – Stops the massage and parks the massage rollers at the top of the backrest.

Range – Press to customize your vertical massage range for maximum comfort. Extend the massage range upward into the Relief Zone for a unique neck massage, or focus it on your lower back. It's up to you!

- Extended – extends your massage into the Relief Zone.
- Standard (default) – focuses your massage below the Relief Zone.
- Low – concentrates the massage in the lower portion of your back.

Zone – Press to further tailor your massage by focusing it on a three-inch zone. After selecting this feature, use the Position buttons to position the massage rollers to your target area.

Select an **Auto Program** to relieve your neck/shoulders, refresh your full back, or release your lower back, using a variety of massage modes.

○ *When changing direction using the Position buttons, there is a slight pause while the chair gears shift. This is perfectly normal.*

MASSAGE MODES

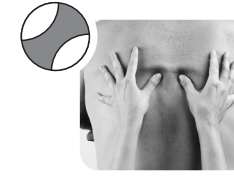

Kneading

Kneading – kneads your back in small, circular motion on both sides of your spine simultaneously, relieving tension and soreness by lifting and stretching muscles. Kneading improves circulation and helps bring vital nutrients to the spinal area.

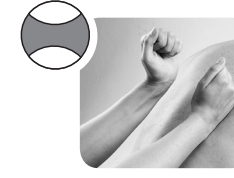

Percussion

Percussion – alternating rapid-tapping strokes along the spine stimulate both spinal muscles and spinal joint areas, emulating the percussive massage technique used in sports medicine for deep muscle therapy. Percussion massage flexes spinal joints and relieves pressure on the spinal column, invigorating the entire back area.

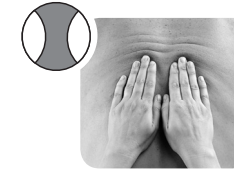

Rolling

Rolling – rolls gently up and down your back near your spine, gently alternating side-to-side, to warm up and loosen your muscles and prepare your back for deeper massage. Rolling massage relieves muscle tension, improves circulation and relaxes the back. Use rolling mode on its own or combine it with any other massage mode.



Compression

Compression – presses on spinal muscles and spinal joint areas using alternating strokes and a gentle rocking motion, emulating a technique used in sports medicine and in spinal therapy by chiropractors. Compression spreads and puts pressure on deep muscle tissue, forcing it to relax, while the rocking motion loosens spinal joints. This technique aids in muscle and joint repair due to strain from exercise, long hours bent over a desk, or just day-to-day stress, and can improve mobility and overall posture.

Now choose a massage mode to suit your mood. Your Human Touch® iJoy® massage chair lets you customize your massage using a wide variety of massage modes. Choose from three stationary massage modes and a rolling massage, or combine them! Use the Range button to tailor your vertical massage range, or the Zone and Position buttons to target your massage to a specific area. Or, let the chair take control – Just select one of the three auto programs, which alternate between massage modes and target different areas of your back. Your Human Touch® iJoy® massage chair offers maximum flexibility, to refresh whatever area of your back you would like.

customize massage intensity

The massage-softening pad softens the massage intensity. For a stronger massage, remove the massage-softening pad.

1. Flip the head pillow over the headrest, to the back of the chair.
2. Open the two backrest zippers most of the way down the backrest; do not detach the backrest pad from the backrest.
3. Pull the backrest pad outward, then open the zippered pocket inside.
4. To install the massage-softening pad:
 - a. Insert the pad into the zippered pocket and attach the top of it to the pocket using the hook and loop fasteners.
 - b. Smooth the pad downward until it is flat.
5. To remove the massage-softening pad, detach the hook and loop fasteners at the top of the pad, then carefully remove the pad.
6. Close the zippered pocket and the two backrest zippers.
7. Flip the head pillow back over the headrest and push down on the lower corners to secure it.

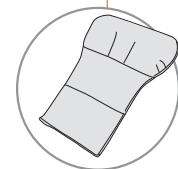
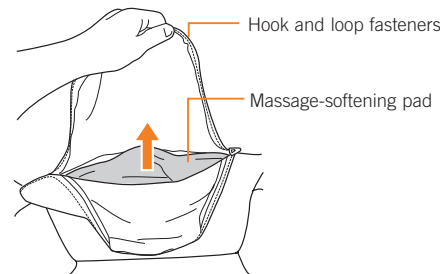
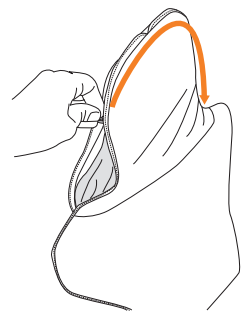
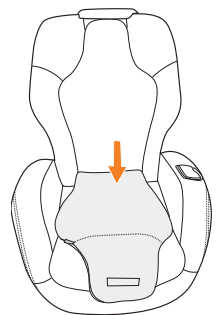

To experience the full power of Human Touch™ just remove the massage-softening pad that comes preinstalled in your human touch™ massage chair. But keep it handy, in case you want to replace it in the future.

care and maintenance

To keep your product working and looking its best, please follow these simple care guidelines.

Cleaning:

1. Be sure to disconnect the power cord from the electrical outlet before cleaning.
2. Do not use benzene, thinner or any other solvents on your massage chair.
3. Remove dust on the backrest or armrest with a vacuum.
4. If the backrest or armrests become soiled, wipe with a damp cloth, then a dry cloth.
5. Common upholstery cleaners may be used for tough stains.
6. When cleaning the controller or around the power switch, use a dry cloth only. Never use a damp cloth to clean the controller or power switch.

Maintenance and Repair:

1. The mechanics of this product are specially designed and constructed to be maintenance free. No periodic lubrication or servicing is required.
2. Your chair should only be serviced by an authorized service center.

Storage:

1. When not in use for a long period of time, we recommend that the chair be covered, the power cord be coiled and that the unit be placed in an environment free of dust and moisture.
2. Do not store near heat or open flame. Do not leave this product exposed to direct sunlight for long periods of time. This may cause fading or damage.

Miscellaneous:

1. Foreign objects should not be inserted between the massage nodes or the unit housing.
2. Care should be taken not to overload the unit.

WARNING: This product is equipped with a thermal resetting protection device. This is an added safety feature to protect you and this product from overheating. If the product should suddenly stop and will not start, turn the main power switch, located on the back of the product, to off and do not operate the product for at least 30 minutes. Failure to turn the product off may result in the product starting unexpectedly when the product cools.

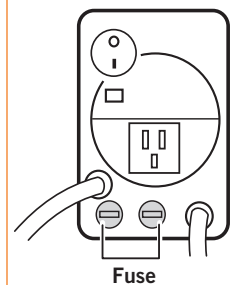

Fuse replacement instructions:

1. Turn the **power switch to OFF and unplug** the chair from the wall outlet.
2. Using a small screwdriver or a coin, turn the fuse holder (located on the power panel) approximately 1/8 turn counter-clockwise. The fuse holder pops out.
3. Replace the fuse with a new fuse of the same rating, then reinsert the fuse holder into the power panel.
4. Turn the fuse holder 1/8 turn clockwise to secure it.
5. Plug the chair back into the wall outlet and turn it on.

Specifications*

Operating Voltage:	AC 110-120 V, 60 Hz
Power Consumption:	120 Watts
Chair Size (Reclined):	57"L x 35" W x 27.5" H
Chair Weight:	96 Lbs.
Required recline clearance:	16"
Maximum Load Weight:	285 Lbs

**Specifications are subject to change without prior notice.*



humantouch.com
800.355.2762

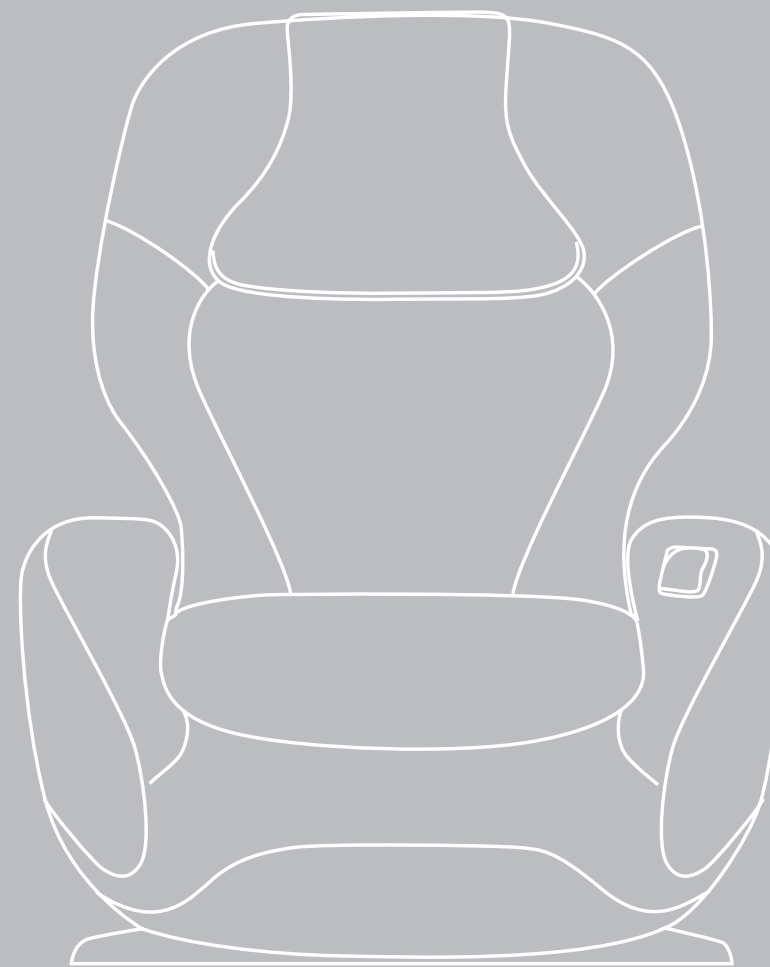

 human touch®
iJoy®

fauteuils de massage human touch^{MC}



HT-2720
mode d'emploi
et d'entretien

 human touch®
feel better®

Human Touch^{MC}
Les partenaires de votre mieux-être

Depuis plus de vingt ans, **Human Touch^{MC}** est le chef de file du marché des produits de massage. Nos produits sont de véritables œuvres d'art. Ils combinent les technologies les plus récentes à l'art ancien du massage thérapeutique. L'équilibre entre vos besoins physiques et psychiques et le mode de vie effréné que nous menons aujourd'hui exigent le bon dosage entre une saine alimentation, l'exercice et le massage. Les systèmes de massage **Human Touch^{MC}** sont un élément crucial dans l'atteinte de l'équilibre entre le bien-être physique et mental.

Pour de plus amples informations à propos de notre société et de nos produits, nous vous invitons à visiter notre site Web au www.humantouch.com ou à téléphoner à un représentant de notre service à la clientèle au 800-355-2762.



Veillez acheminer toute question ou commentaire concernant ce manuel à : documentation@humantouch.com

©2011 Human Touch^{MD}, LLC. Brevets en instance. Tous droits réservés.

Aucune garantie quant aux bénéfices médicaux de cet appareil n'est offerte, qu'elle soit expresse ou implicite.

Human Touch est une marque de commerce de Human Touch^{MD}, LLC.

 human touch[®]
iJoy[®]

fauteuils de massage human touch^{MC}



bienvenue chez **human touch^{MD}**

Votre fauteuil Human Touch intègre parfaitement la fine pointe de la technologie et l'art ancien du massage thérapeutique. Il vous offre un des ingrédients principaux d'une vie équilibrée, dans le confort de votre foyer!

Votre fauteuil de massage Human Touch est doté de la technologie du système de massage breveté Human Touch^{MD}. Il reproduit les techniques de soins du dos et de la colonne vertébrale mises de l'avant par les massothérapeutes et les chiropraticiens. Vous aurez peine à croire qu'il s'agit d'un simple appareil!

Afin de bénéficier du plein potentiel de toutes les caractéristiques de votre fauteuil, et afin de vous assurer que vous en faites un usage sécuritaire, lisez ce guide attentivement. Cela fait, asseyez-vous, détendez-vous, et profitez du voyage!

humantouch.com

consignes de sécurité

CONSIGNES DE SÉCURITÉ IMPORTANTES

Lorsque vous utilisez un appareil électrique, vous devez toujours suivre les précautions de base suivantes :

Lisez toutes les instructions avant d'utiliser cet appareil.



DANGER: Afin de réduire les risques d'électrocution :

Débranchez toujours cet appareil de l'alimentation électrique dès que vous avez fini de l'employer et avant de le nettoyer.



MISE EN GARDE : Afin de réduire les risques de brûlure, d'incendie, d'électrocution ou de blessure :

- Tenez vos mains et vos doigts éloignés du mécanisme de massage et des rouleaux lorsqu'ils sont en marche. Si vous touchez au mécanisme, les rouleaux risquent de se comprimer et de vous blesser.
- Si le cordon d'alimentation est endommagé, il doit être remplacé par le fabricant, son représentant de service ou un technicien qualifié afin d'éviter tout danger.
- Un appareil ne devrait jamais être laissé sans surveillance lorsqu'il est branché. Débranchez l'appareil de l'alimentation lorsque vous ne l'employez pas et avant d'y insérer ou d'en retirer des pièces.
- Ne faites pas fonctionner sous une couverture ou sous un oreiller. Une surchauffe pourrait survenir et causer un incendie, une électrocution ou des blessures.
- Une surveillance étroite est nécessaire lorsque ce fauteuil est employé près ou par des enfants ou des personnes handicapées. Gardez les enfants à l'abri de l'appui-pied déployé (ou autres pièces semblables).
- Employez ce fauteuil à ce pour quoi il a été conçu, tel que décrit dans ce guide. Employez uniquement les accessoires recommandés par le fabricant.
- N'employez jamais ce produit si son cordon ou sa fiche d'alimentation sont endommagés, s'il ne fonctionne pas correctement, s'il a été échappé ou endommagé ou s'il a été immergé. Retournez ce fauteuil à un centre de service pour examen et réparation.
- Ne transportez pas cet appareil en tirant sur son cordon d'alimentation. N'utilisez pas le cordon d'alimentation comme une poignée.
- Éloignez toujours le cordon d'alimentation de toute source de chaleur.

- Ne faites jamais fonctionner ce fauteuil si ses trappes d'aération sont obstruées. Maintenez les trappes d'aération exemptes de peluche, de cheveux et de substances semblables.
- N'échappez ni n'insérez jamais aucun objet dans aucune ouverture.
- N'employez pas à l'extérieur.
- Ne faites pas fonctionner dans un endroit où on utilise des produits à bombe aérosol (vaporisateur) ou dans un endroit où de l'oxygène est administrée.
- Pour débrancher, mettez toutes les commandes à la position O (arrêt) et retirez la fiche de la prise.
- Ne massez aucune partie du corps qui soit enflée, enflammée ou présentant des éruptions.
- Ne massez pas vos jambes si vous souffrez de douleurs idiopathiques.
- N'employez pas cet appareil sur une surface humide ou lorsqu'une partie de votre corps est en contact avec une structure de plomberie ou autre structure similaire.
- Ne branchez cet appareil qu'à une prise correctement mise à la terre. Consultez les INSTRUCTIONS DE MISE À LA TERRE.
- N'employez pas ce fauteuil s'il émet un bruit plus élevé que le son normal.
- Ne vous mettez pas debout sur ou dans l'appareil. N'utilisez cet appareil qu'en position assise.

Consignes de sécurité

- Nous recommandons le port de vêtements confortables pour l'emploi de ce produit.
- Une position détendue est nécessaire afin de bénéficier des avantages de ce fauteuil. Ne mettez jamais de pression sur aucune partie de votre corps reposant sur le dossier lorsque que les rouleaux sont en mouvement.
- Si vous éprouvez un inconfort anormal lorsque vous employez ce produit, éteignez-le immédiatement et cessez son emploi. Consultez votre médecin.
- Ne vous assoyez pas sur le système de commande.
- Ne tirez pas sur le cordon d'alimentation.
- Si vous employez ce produit après une période de rangement prolongée, vérifiez son bon fonctionnement au préalable.
- Assurez-vous toujours qu'aucun obstacle ne se trouve derrière le fauteuil. Assurez-vous de disposer d'un espace suffisant pour incliner le fauteuil.

CONSERVEZ CE MODE D'EMPLOI

Ne réparez pas ce fauteuil vous-même.

Ce fauteuil est conçu pour un usage personnel au foyer. Tout usage à des fins commerciales annulera la garantie.

Pour tous les produits dotés d'un cordon d'alimentation mis à la terre :

Méthodes de mise à la terre :

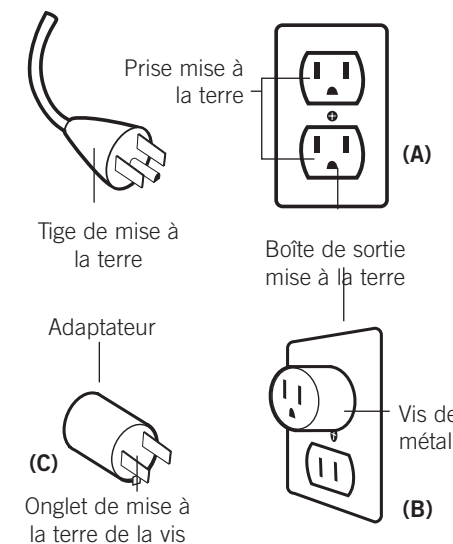

L'utilisation d'un adaptateur temporaire est interdite au Canada.

INSTRUCTIONS DE MISE À LA TERRE

Ce fauteuil doit être branché sur un circuit avec mise à la terre. En cas de mauvais fonctionnement ou de bris, la mise à la terre réduit le risque d'électrocution en permettant au courant électrique d'emprunter le chemin offrant le moins de résistance. Ce fauteuil est pourvu d'un cordon d'alimentation doté d'un conducteur et d'une fiche de mise à la terre. La fiche doit être branchée dans une prise correctement installée et mise à la terre conformément aux ordonnances et aux codes locaux.

DANGER : Un branchement inadéquat du conducteur de mise à la terre entraîne un risque d'électrocution. Consultez un électricien ou un technicien qualifié si vous n'êtes pas certain que ce fauteuil soit correctement mis à la terre. Ne modifiez pas la fiche accompagnant le fauteuil – si elle ne s'insère pas dans la prise, faites installer une prise appropriée par un électricien qualifié.

Ce fauteuil convient à un circuit de courant nominal de 120 volts. Il est doté d'une fiche de mise à la terre semblable à celle illustrée sur la figure A. Au cas où une prise correctement mise à la terre ne serait pas disponible, un adaptateur temporaire, semblable à celui illustré sur les figures B et C, peut être employé pour brancher cette fiche à une prise de courant à deux trous, tel qu'illustré sur la figure B. L'adaptateur temporaire ne doit être employé que le temps qu'il faudra à faire installer une prise correctement mise à la terre (figure A) par un électricien qualifié. L'onglet rigide, ou autre dispositif semblable, de couleur verte sortant de l'adaptateur doit être branché à une prise permanente, telle un couvercle de boîte de sortie correctement mise à la terre. L'adaptateur doit être retenu par une vis de métal.

préparez-vous

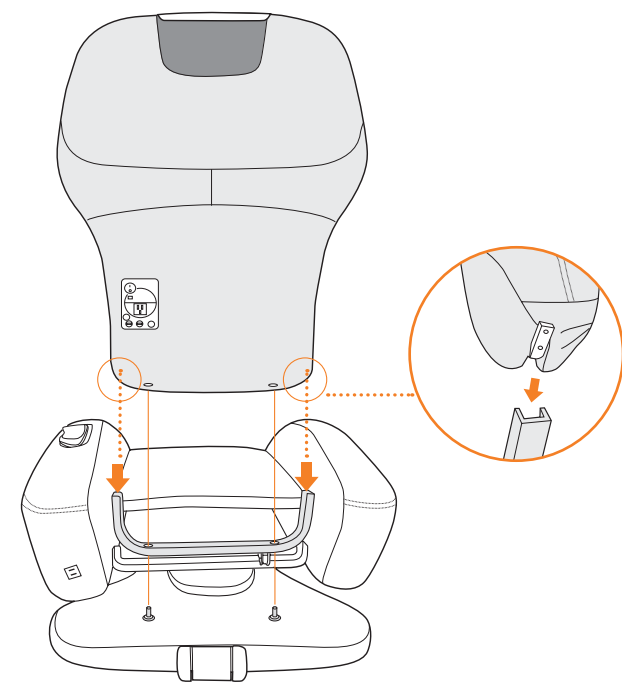

Videz la boîte

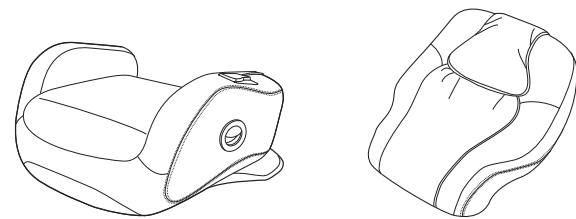

Base du fauteuil

Dossier



MISE EN GARDE : Afin d'éviter des blessures ou des dommages, assurez-vous que tous les cordons et tous les doigts sont à l'abri avant d'installer le dossier. Vous souhaitez peut-être demander l'aide d'une autre personne pour l'installation; le dossier est lourd.

1. Attachez le dossier à la base du fauteuil

Avant d'installer le dossier, retirez les deux griffes à vis du bas du dossier. Alignez les guides sur les côtés inférieurs du dossier, le rail sur la base du fauteuil. Faites ensuite fermement glisser le dossier dans la base du fauteuil. Du bas du dossier, installez et serrez manuellement les deux griffes à vis. Avant d'utiliser le fauteuil, vérifiez que les deux griffes à vis sont installées et bien serrées.



2. Branchez-le

Branchez le cordon d'alimentation à une source d'alimentation de 110 volts.

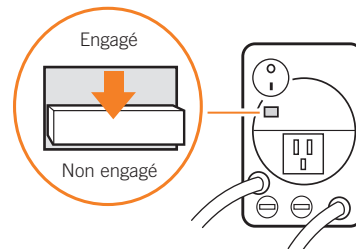

3. Verrouillage de sécurité pour enfants

Assurez-vous que le verrouillage de sécurité pour enfants n'est pas engagé.

Engager le **verrouillage de sécurité pour enfants** empêche de mettre le bouton d'alimentation à la position I (en marche). Laissez le verrouillage de sécurité pour enfants engagé lorsque le fauteuil est sans surveillance afin d'éviter que des enfants n'emploient le fauteuil.

4. Mettez-le en marche

Tournez le bouton d'alimentation principal, situé à l'arrière du fauteuil, à la position I (en marche).

Le panneau de commande du fauteuil de massage Human Touch^{MC} offre une **prise pratique** qui vous permet de brancher un appareil à faible tension, tel une lampe ou un ordinateur portable. Ne branchez aucun appareil de tension supérieure à 1 A, tel un aspirateur ou un séchoir à cheveux.

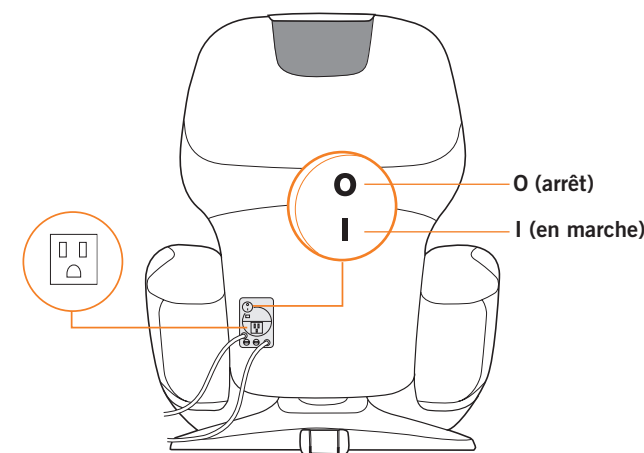

Votre fauteuil de massage human touch^{MC} est facile à assembler. Vous n'avez qu'à installer le dossier à la base du fauteuil, à le brancher, le mettre en marche... vous voilà prêt à vous envoler!

prenez place

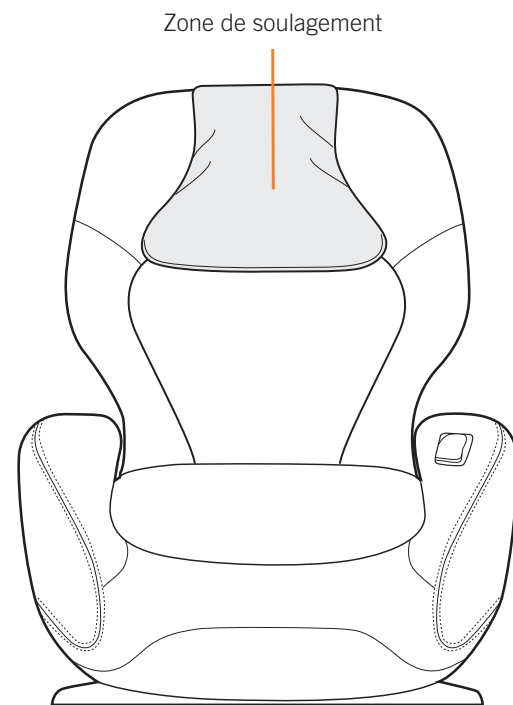

1. Découvrez la Zone de soulagement

Votre fauteuil de massage human touch^{MC} est doté d'une **Zone de soulagement** unique qui offre un contour supérieur destiné au massage du cou et des épaules. Afin d'augmenter l'intensité du massage dans ces régions, basculez l'oreiller par-dessus l'appui-tête, placez votre tête et votre cou dans la Zone de soulagement, réglez la portée à Étendu, et laissez-vous soulager.

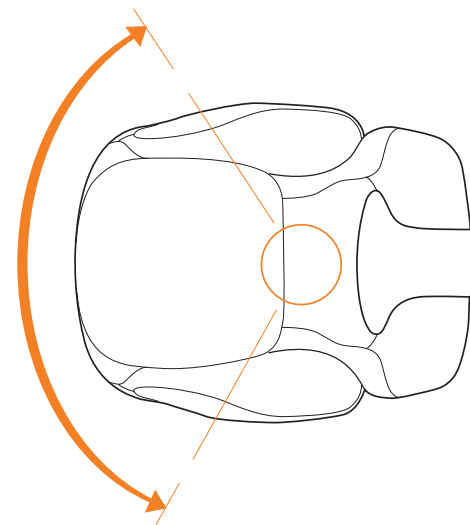
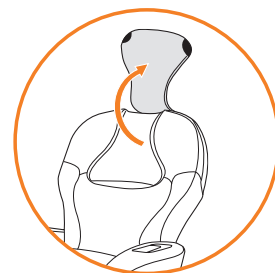

2. Essayez le pivot panoramique

Votre fauteuil de massage human touch^{MC} est doté d'un pivot équilibré vers l'arrière qui vous permet de vous étendre, de pivoter et de profiter du paysage.

⚠ MISE EN GARDE : Assurez-vous que le fauteuil est positionné de sorte qu'il puisse pivoter sans arracher le cordon d'alimentation de la prise murale.

3. Installez-vous confortablement

Une fois assis, réglez le dossier en tirant la poignée du dossier vers le haut. Penchez-vous vers l'arrière ou vers l'avant jusqu'à ce que vous trouviez une position confortable. Relâchez le levier.

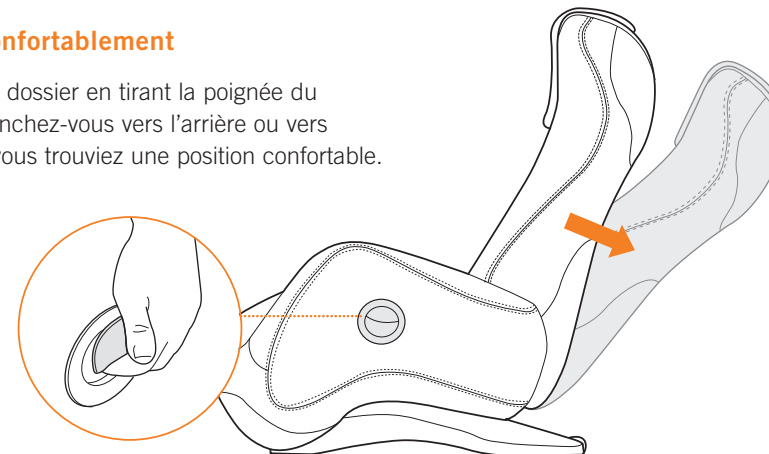

4. Vérifiez le portetasse

Le portetasse est situé à la droite du fauteuil. Tirez-le doucement vers l'extérieur, par l'avant, pour le déployer. Assurez-vous de repousser le portetasse lorsque vous ne l'utilisez plus.

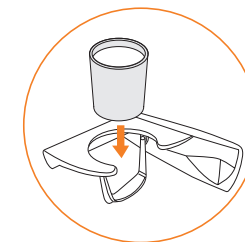
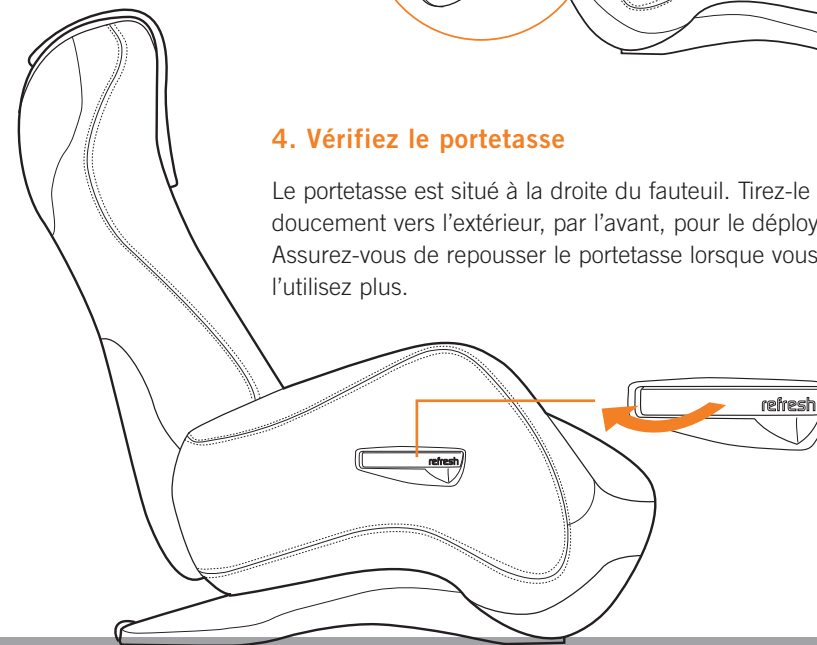

⚠ MISE EN GARDE : Ne déposez pas d'autres articles qu'une tasse de boisson dans ou sur le portetasse. Il n'est pas conçu pour soutenir des objets lourds, comme un livre.

Votre fauteuil de massage human touch^{MC} est facile d'emploi Prenez place et ajustez le dossier de façon à être confortable. Faites l'expérience du massage réellement évolué du cou et des épaules de la Zone de soulagement. Essayez le pivot panoramique unique – c'est une toute nouvelle perspective. **N'oubliez pas le portetasse pratique, rangé à l'abri à la droite du fauteuil. Toutes ces caractéristiques sont rassemblées pour vous aider à vous relaxer et à vous énergiser.**

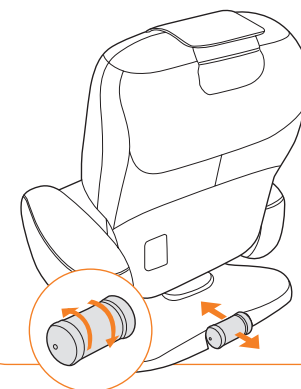

Votre fauteuil de massage human touch^{MC} est doté d'un **rouleau intégré** qui permet une mobilité facile. Agrippez l'appui-tête, inclinez le fauteuil vers l'arrière pour enclencher le rouleau et déplacez le fauteuil à l'endroit désiré.

prenez les commandes

Position (flèches haut/bas) – Utilisez ces touches avec l'un des modes de massage stationnaire pour régler les rouleaux du dossier à la position désirée. Vous pouvez appuyer sur ces touches avant ou après la sélection du mode de massage.

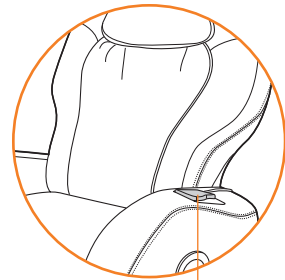

La télécommande est rangée de façon pratique sur l'accoudoir gauche du fauteuil. Lorsque vous l'utilisez à la place ou que vous la retirez de son socle, vous découvrirez que ses touches sont alignées de façon ergonomique pour en faciliter l'utilisation.

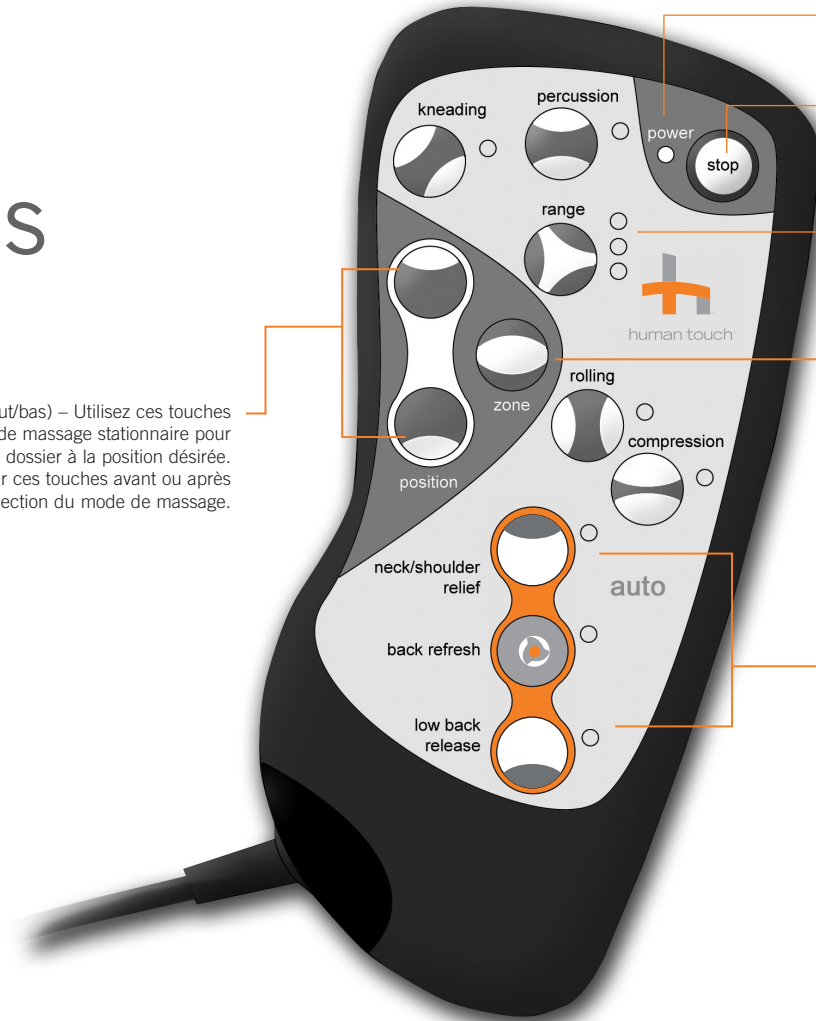

Alimentation – Le témoin rouge s'illumine afin d'indiquer que le bouton d'alimentation principal est à la position I (en marche).

Arrêt – Le massage s'arrête et les rouleaux de massage se positionnent au haut du dossier.

Portée – Appuyez ici pour personnaliser la portée de votre massage vertical, pour un confort optimal. Étendez la portée de votre massage vers le haut, dans la zone de soulagement, pour un massage du cou unique, ou ciblez la région lombaire. Vous décidez!

- Étendu – étend votre massage dans la zone de soulagement
- Standard (par défaut) – cible votre massage sous la zone de soulagement
- Bas – concentre le massage sur la région lombaire de votre dos.

Région – Appuyez ici pour personnaliser davantage votre massage en l'appliquant sur une région de 10 centimètres. Après avoir sélectionné cette fonction, positionnez les rouleaux de massage sur la région désirée à l'aide des touches d'ajustement de la position.

Sélectionnez un **programme automatique** pour soulager votre cou ou vos épaules, rafraîchir votre dos en entier ou la région lombaire, à l'aide d'un éventail de modes de massage.

○ *Le fauteuil marque un léger temps d'arrêt lorsque son engrenage s'enclenche suite à un changement de direction ou à l'utilisation des touches de position. Cela est tout à fait normal.*

MODES DE MASSAGE



Pétrissage

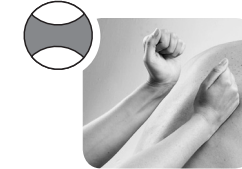

Percussion

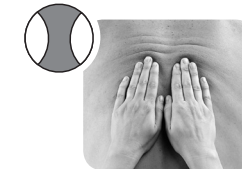

Roulement



Compression

Pétrissage – Votre dos est pétri par de petits mouvements circulaires appliqués de chaque côté de votre colonne vertébrale. Ce massage vous libère des tensions et de la douleur en soulevant et en étirant vos muscles. Le pétrissage améliore la circulation sanguine et aide à transporter les éléments nutritifs essentiels vers la région lombaire.

Percussion – Des tapotements rapides alternés le long de la colonne vertébrale stimulent les muscles et les articulations de la région lombaire. Ce massage reproduit la technique de massage à percussion employée en médecine sportive dans le cadre de thérapie musculaire en profondeur. Le massage à percussion assouplit les articulations de la région lombaire et libère les pressions de la colonne vertébrale, revigorant tout le dos.

Roulement – Un roulement doux masse le long de votre dos, près de votre colonne vertébrale, un côté et l'autre en alternance. Il réchauffe et détend vos muscles et prépare votre dos pour un massage plus en profondeur. Le massage à roulement relâche les tensions musculaires, améliore la circulation sanguine et détend le dos. Employez les modes de roulement seuls ou combinés avec n'importe quel autre mode de massage.

Compression – Des pressions sont appliquées sur les muscles du dos et sur les articulations de la région lombaire, alternées entre des tapotements et un doux mouvement de balancement. Ce massage reproduit une technique employée en médecine sportive et par les chiropraticiens. La compression étire et comprime les tissus musculaires en profondeur, les forçant à se détendre, tandis que le mouvement de balancement détend les articulations de la région lombaire. Cette technique favorise la réparation des muscles et des articulations suite à un effort dû à l'exercice, à de longues heures passées penché sur un bureau, voire simplement au stress quotidien. Elle peut améliorer la mobilité en général et la posture dans son ensemble.

À présent, sélectionnez le mode de massage qui convient à vos besoins.

Votre fauteuil de massage human touch™ vous permet de personnaliser votre massage en employant une grande variété de modes de massage. Choisissez un massage parmi trois modes de massage stationnaire et un massage de roulement, ou combinez-les! Utilisez la touche Portée pour personnaliser la portée de votre massage ou les touches Zone et Position pour cibler une région particulière. Vous pouvez également laisser le fauteuil prendre le contrôle: choisissez un des trois programmes automatiques, qui alternent entre les modes de massage et cibles différentes régions de votre dos. Votre fauteuil de massage human touch™ vous offre une souplesse maximale pour rafraîchir n'importe quelle région de votre dos, selon vos besoins.

personnalisez l'intensité de votre massage

Les coussinets adoucisseurs de massage adoucissent l'intensité du massage. Pour un massage plus agressif, retirez les coussinets adoucisseurs de massage.

1. Basculez l'oreiller par-dessus l'appui-tête, à l'arrière du fauteuil.
2. Ouvrez les deux fermetures éclair du dossier sur presque toute la longueur du dossier; ne détachez pas le coussinet du dossier lui-même.
3. Tirez le coussinet du dossier vers l'extérieur, puis ouvrez la fermeture éclair de la pochette qui se trouve à l'intérieur.
4. Pour installer le coussinet adoucisseur de massage :
 - a. Insérez le coussinet dans la pochette dotée d'une fermeture éclair et attachez son dessus à la pochette, à l'aide des bandes de ruban autoagrippant.
 - b. Lissez le coussinet vers le bas, jusqu'à ce qu'il soit plat.
5. Pour retirer le coussinet adoucisseur de massage, détachez les bandes de ruban autoagrippant du dessus du coussinet et retirez doucement le coussinet.
6. Fermez la fermeture éclair de la pochette et les deux fermetures éclair du dossier.
7. Basculez l'oreiller par-dessus l'appui-tête et appuyez sur ses coins inférieurs pour le fixer.

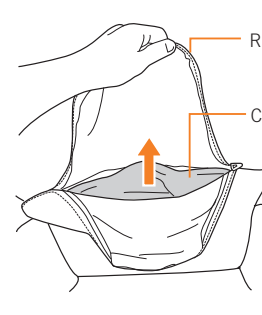
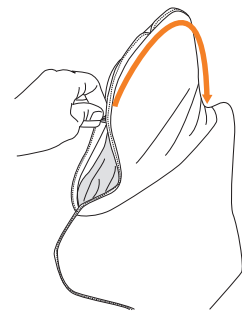
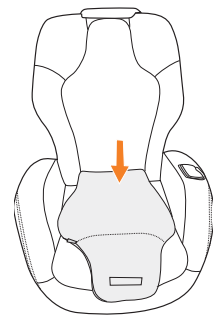

Rubans autoagrippant

Coussinet adoucisseur de massage

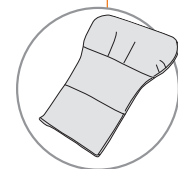

Pour profiter au maximum de la puissance du human touch[®], retirez le coussinet adoucisseur de massage préinstallé dans votre fauteuil. Gardez-le cependant à portée de la main, au cas où vous souhaiteriez le remettre dans la pochette plus tard.

soin et entretien

Afin de vous assurer que votre fauteuil fonctionne bien et qu'il conserve une belle apparence, veuillez suivre ces consignes faciles d'entretien.

Nettoyage :

1. Assurez-vous de débrancher le cordon d'alimentation de la prise murale avant le nettoyage.
2. N'utilisez pas de benzène, de diluant ni d'autre agent solvant pour nettoyer votre fauteuil de massage.
3. Éliminez la poussière du dossier et des accoudoirs à l'aide d'un aspirateur.
4. Si le dossier ou les accoudoirs se salissent, essuyez-les à l'aide d'un linge humide, puis séchez-les à l'aide d'un linge sec.
5. Les détergents courants pour meubles peuvent être employés pour faire disparaître les taches tenaces.
6. N'employez qu'un linge sec pour nettoyer le système de commande ou la zone autour du bouton d'alimentation. Ne nettoyez jamais le système de commande ou le bouton d'alimentation à l'aide d'un linge humide.

Entretien et réparation :

1. The mechanics of this product are specially designed and constructed to be maintenance free. No periodic lubrication or servicing is required.
2. Votre fauteuil ne doit être réparé que par un centre de service agréé.

Rangement :

1. Lorsque le fauteuil ne doit pas être employé sur une longue période, nous vous recommandons d'enrouler le cordon d'alimentation et de placer le fauteuil dans un endroit exempt de poussière et d'humidité.
2. Ne le rangez près d'une flamme ou d'une source de chaleur. N'exposez pas cet appareil aux rayons directs du soleil sur une longue période. Cela pourrait le décolorer ou l'endommager.

Divers :

1. N'insérez pas de corps étrangers entre les nodules de massage ni dans le boîtier du moteur.
2. Prenez soin de ne pas surcharger l'appareil.

MISE EN GARDE : Ce fauteuil est doté d'un dispositif de réinitialisation thermique de protection. Il s'agit d'une caractéristique de sécurité supplémentaire installée afin de vous protéger contre la surchauffe du fauteuil. Si le produit s'arrête soudainement et ne peut être redémarré, mettez l'interrupteur principal, situé à l'arrière, à la position d'arrêt (O) et ne faites pas fonctionner le produit pendant au moins 30 minutes. L'omission d'éteindre le produit peut causer un démarrage inattendu pendant qu'il refroidit.

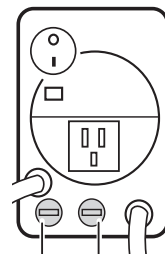

Directives de remplacement du fusible :

1. Mettez le **bouton d'alimentation à la position O et débranchez** le fauteuil de la prise murale.
2. À l'aide d'un petit tournevis ou d'une pièce de monnaie, tournez le porte-fusible (situé sur le panneau d'alimentation) sur environ 1/8 de tour dans le sens antihoraire. Le porte-fusible sort de son socle.
3. Remplacez le fusible par un nouveau fusible de même intensité et remettez le porte-fusible dans le panneau d'alimentation.
4. Tournez le porte-fusible sur 1/8 de tour afin de le verrouiller.
5. Rebranchez le fauteuil dans la prise murale et mettez-le en marche.

Fiche technique*

Tension de fonctionnement :	110 à 120 volts CA, 60 Hz
Consommation d'énergie :	120 watts
Taille du fauteuil (incliné) :	144,78 cm (L) x 88,90 cm (l) x 69,85 cm (H)
Poids :	Fauteuil 43,6 kg
Dégagement d'inclinaison requis :	40,64 cm
Poids de charge maximal :	129,27 kg

*La fiche technique est sujette à changement sans préavis.



humantouch.com
800.355.2762

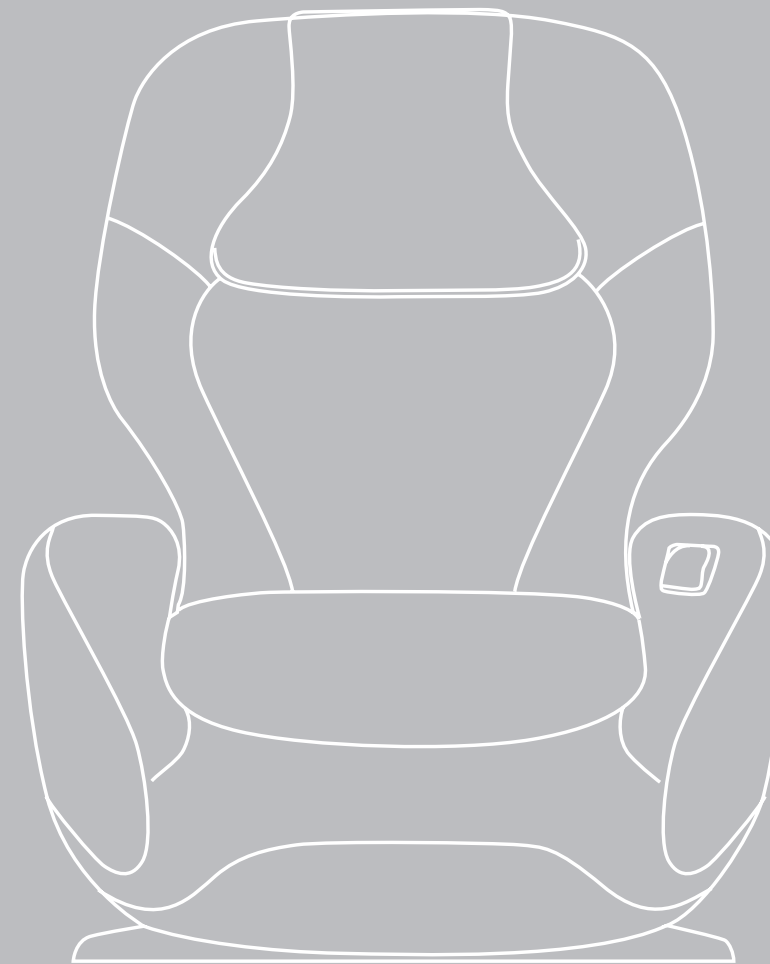

human touch®
iJoy®

Silla Robotic Massage®



HT-2720

manual de uso y cuidado

human touch®
feel better®

ESPAÑOL

Human Touch™
Aliados de su bienestar

Durante décadas, **Human Touch™** ha sido líder en el área de productos para masajes. Creamos productos de avanzada con la tecnología más reciente que aplican el arte ancestral curativo del masaje. Ante los estilos de vida acelerados de hoy, el equilibrio de sus necesidades físicas y mentales exige la combinación exacta de nutrición, ejercicios y masajes adecuados. Los Sistemas de masaje **Human Touch™** son componentes esenciales para obtener el equilibrio entre el bienestar físico y mental.

Le invitamos a que nos visite en Internet para conocer más sobre nuestra empresa y nuestros productos, en el siguiente enlace: www.humantouch.com o llame a nuestros Representantes de Servicio al Cliente al número 800-355-2762.



Envíe sus preguntas o comentarios sobre este manual a documentation@humantouch.com

©2011 Human Touch®, LLC. Patentes en proceso y derechos de propiedad intelectual vigentes.

El uso de este producto no garantiza ni implica declaraciones médicas.

Human Touch es una marca registrada de Human Touch®, LLC.



Silla Robotic Massage®



Le damos la bienvenida a
human touch®

La silla de masaje Human Touch es el puente perfecto entre la tecnología de avanzada y el arte ancestral curativo del masaje. Es un ingrediente clave para una vida equilibrada y lo puede tener justo en su propia casa.

La silla de masaje Human Touch incorpora la tecnología del Sistema de masaje Human Touch®. Emula las mismas técnicas que emplean los profesionales masajistas y quiroprácticos en el cuidado de la espalda y la columna vertebral. Resulta difícil creer que no es humana.

Para garantizar que no olvide ninguna de sus funciones y que la utilizará en forma segura, lea este manual detenidamente. ¡Luego siéntese, relájese y disfrute!

humantouch.com

manténgala en forma segura

INSTRUCCIONES DE SEGURIDAD IMPORTANTES

Cuando utilice un artefacto eléctrico, debe tener siempre precauciones especiales, incluidas las siguientes:

Lea todas las instrucciones antes de usar este artefacto.



PELIGRO: Para reducir el riesgo de sacudida eléctrica:

Desconecte siempre este producto del tomacorriente inmediatamente después de usarlo y antes de limpiarlo.



ADVERTENCIA: Para reducir el riesgo de quemaduras, incendio, sacudida eléctrica o lesiones personales:

- No coloque las manos ni los dedos cerca del mecanismo de masaje, ni de los rodillos mientras este producto esté en funcionamiento. Tocar el mecanismo puede producir lesiones causadas por los rodillos que producen un efecto de compresión.
- Si el cable de alimentación está deteriorado, el fabricante, su agente de servicio o una persona calificada similar debe reemplazarlo para evitar peligros.
- Un artefacto nunca debe dejarse desatendido mientras esté conectado. Cuando no esté en uso, desconéctelo del tomacorriente antes de colocarlo o retirarle piezas.
- No lo ponga en funcionamiento bajo una sábana o cojín. Puede ocurrir el calentamiento excesivo y producir un incendio, sacudida eléctrica o lesiones personales.
- Se requiere su supervisión muy de cerca cuando este artefacto es utilizado por, con o cerca de niños, personas inválidas o discapacitadas. Mantenga a los niños retirados del apoyapies cuando esté extendido (o de otras piezas similares).
- Utilice este producto solamente para el uso que se describe en este manual. No utilice conexiones no recomendadas por el fabricante.
- Nunca haga funcionar este artefacto si tiene un cable o enchufe dañado, si no funciona correctamente, si se ha caído o deteriorado, o si ha caído en el agua. Devuelva este producto a un centro de servicio para su revisión y reparación.
- No hale este artefacto por el cable de alimentación, ni utilice el cable como mango.
- Mantenga siempre el cable de alimentación alejado de superficies calientes.

- Nunca haga funcionar este artefacto con los orificios de ventilación obstruidos. Mantenga los orificios de ventilación libres de pelusa, cabellos y cosas por el estilo.
- Nunca deje caer ni introduzca objetos en ningún orificio o abertura.
- No se utilice en exteriores.
- No se utilice en lugares donde se empleen productos en aerosol (spray) o donde se administre oxígeno.
- Para desconectarlo, apague todos los controles colocándolos en posición OFF y luego retire el enchufe del tomacorriente.
- No masajee ninguna zona del cuerpo que esté hinchada, inflamada o cubierta con erupciones.
- No se utilice si presenta dolor en las pantorrillas de causa desconocida.
- No utilice este producto sobre el piso húmedo o mientras alguna parte del cuerpo esté en contacto con tuberías o tomas de tierra similares.
- Conecte siempre este artefacto a un tomacorriente debidamente conectado a tierra. Consulte las INSTRUCCIONES DE PUESTA A TIERRA.
- No use este producto si escucha ruido más fuerte del sonido normal.
- No se ponga de pie sobre el artefacto. Úselo solamente sentado.

Precauciones de seguridad

- Se recomienda usar ropa cómoda mientras se utiliza este producto.
- Este producto ha sido diseñado para usarlo en posición relajada. Nunca fuerce ninguna parte del cuerpo hacia el área del espaldar mientras los rodillos estén en movimiento.
- Si siente alguna molestia anormal durante el funcionamiento de este producto, apague la alimentación eléctrica de inmediato y no utilice este producto. Consulte a su médico.
- No se siente sobre el control.
- No hale el cable de CA.
- Cuando utilice este producto después de haberse mantenido almacenado, compruebe que funciona debidamente antes usarlo.
- Compruebe siempre que no haya obstáculos detrás del producto y que haya espacio suficiente para reclinarlo.

CONSERVE ESTAS INSTRUCCIONES

No intente reparar este producto usted mismo.

Este producto está diseñado para uso personal en casa. Su uso comercial anula la garantía.

Para todos los productos conectados mediante cable con puesta a tierra:

Métodos de puesta a tierra:

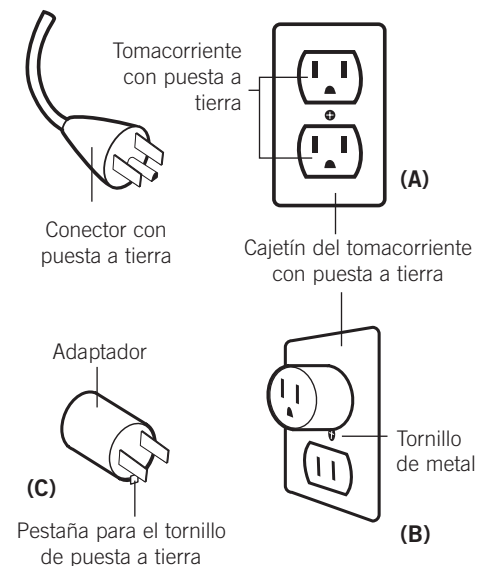

En Canadá no se permite el uso de adaptadores temporales.

INSTRUCCIONES DE PUESTA A TIERRA

Este producto debe estar conectado a tierra. En caso de mal funcionamiento o avería, la puesta a tierra ofrece una vía de menor resistencia para la corriente eléctrica para reducir el riesgo de sacudida eléctrica. Este producto está equipado con un cable que tiene un conductor de puesta a tierra del equipo y un enchufe de puesta a tierra. El enchufe se debe conectar a un tomacorriente adecuado que esté correctamente instalado y puesto a tierra, en conformidad con todos los códigos y ordenanzas locales.

PELIGRO: La conexión inadecuada del conductor de puesta a tierra del equipo puede resultar en riesgo de sacudida eléctrica. Si no está seguro de que este producto esté correctamente puesto a tierra, consulte con un electricista calificado o con un técnico de servicio. No modifique el enchufe suministrado con el producto. Si no corresponde con el tomacorriente, haga que un electricista calificado le instale un tomacorriente adecuado.

Este producto se usa en circuitos nominales de 120 voltios y tiene un enchufe de puesta a tierra similar al enchufe que se muestra en la ilustración (A). Se puede utilizar un adaptador temporal similar al que se muestra en las ilustraciones (B) y (C) para conectar este enchufe a un receptáculo de 2 polos como el que se muestra en la ilustración B, en caso de no tener disponible un enchufe debidamente puesto a tierra. El adaptador temporal se debe utilizar sólo hasta que un electricista calificado instale un tomacorriente debidamente conectado a tierra (ilustración A). La orejeta rígida, de color verde, o terminal similar, que sale del adaptador se debe conectar a una toma de tierra permanente, como por ejemplo, una tapa de cajetín de tomacorriente debidamente puesta a tierra. Cuando se use el adaptador, se debe asegurar con un tornillo de metal.

prepárese

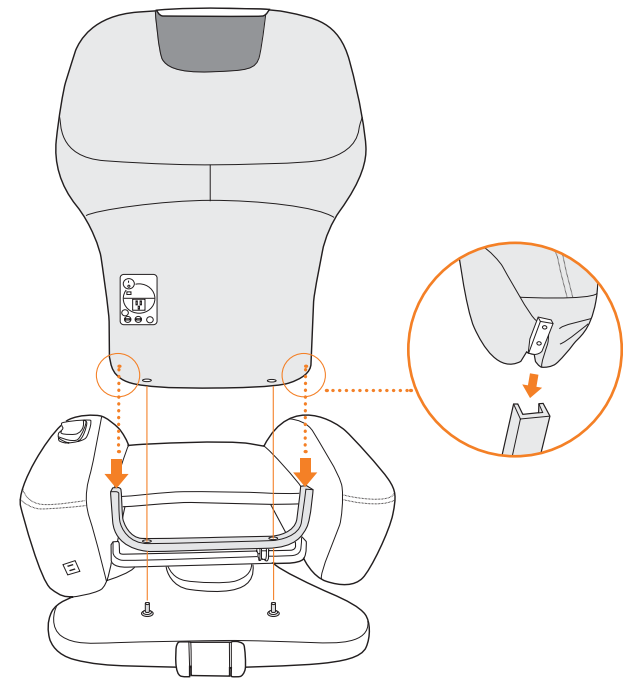

Desenvuelva el producto

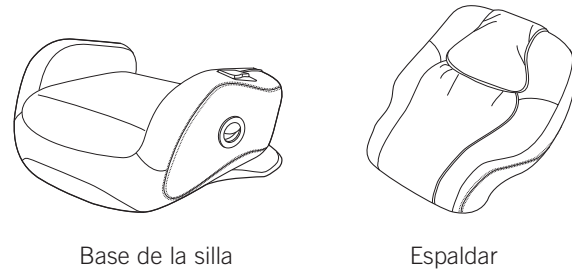

PRECAUCIÓN: Antes de instalar el espaldar, asegúrese de retirar los cables y dedos para evitar daños o lesiones. Tal vez sea necesario que dos personas instalen el espaldar ya que es pesado.

1. Instale el espaldar en la base de la silla

Antes de instalar el espaldar, retire las dos perillas de rosca ubicadas en la parte inferior del espaldar. Alinee las guías ubicadas en los laterales inferiores del espaldar con el riel de la base de la silla; luego, deslice el espaldar firmemente sobre la base de la silla. Desde la parte inferior del espaldar, coloque y apriete manualmente las dos perillas de rosca. Compruebe que las dos perillas de rosca estén instaladas y aseguradas antes de usar la silla.



2. Conéctelo

Conecte el cable de alimentación a una fuente de alimentación de 110 voltios.

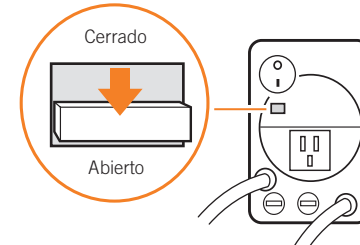

3. Seguro de protector de niños

Compruebe que el Seguro de protector de niños esté en posición de abierto (Unlock).

Colocar el **Seguro protector de niños** en posición de cierre (Lock) impide que el interruptor de alimentación se encienda. Mantenga este seguro en posición de cierre cuando la silla esté desatendida para evitar que los niños la usen.

4. Encendido

Coloque el interruptor de alimentación principal (ubicado detrás de la silla) en posición de encendido (On).

El panel de encendido de la silla de masaje human touch™ dispone de un **tomacorriente de conveniencia**, que le permite conectar un artefacto de bajo vatiaje, como una lámpara o computadora portátil. No conecte artefactos con vatiaje mayor a 1 AMP, como por ejemplo, una aspiradora o secador de pelo.

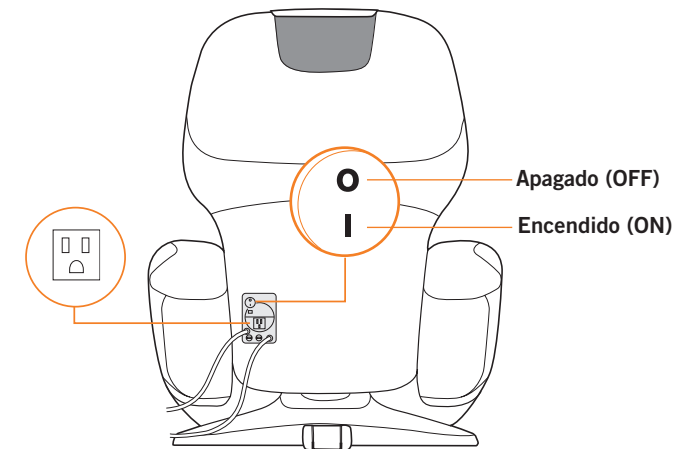

La silla de masaje human touch™ requiere una instalación sencilla. ¡Sólo hay que instalar el espaldar a la base de la silla, enchufarla, encenderla y listo!

tome asiento

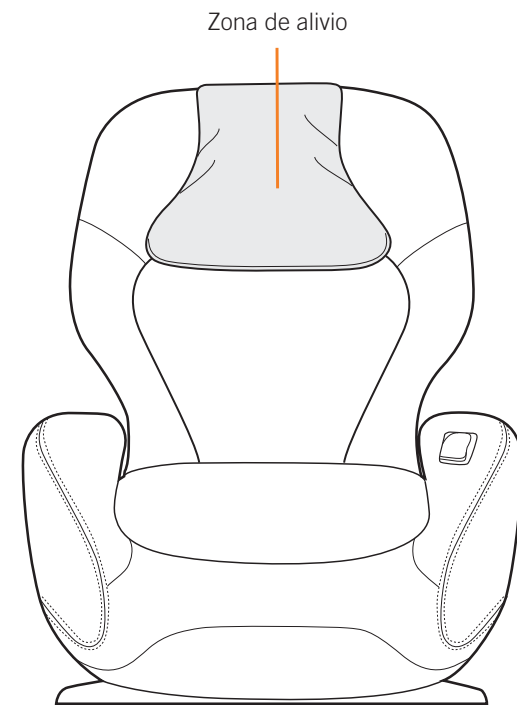

1. Familiarícese con la Zona de alivio

La silla de masaje human touch™ cuenta con una exclusiva **Zona de alivio** que ofrece un contorno superior para el masaje del cuello y los hombros. Para aumentar la intensidad del masaje en estas áreas, lleve el cojín de la cabeza hacia atrás, por encima del apoyacabezas, coloque la cabeza y cuello sobre la Zona de alivio, programe el alcance (Range) en Alto (High) y deje que comience el masaje.

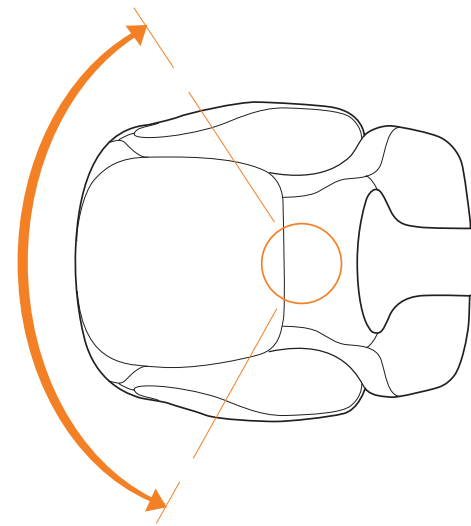
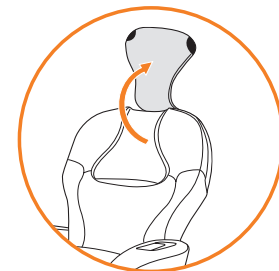

2. Pruebe el Mecanismo panorámico giratorio

El punto pivotante con equilibrio posterior de la silla de masaje human touch™ le permite reclinarsse, girar y disfrutar la vista.

PRECAUCIÓN: Asegúrese de que la silla esté colocada de manera que pueda girar sin tirar el cable de alimentación para que no se desconecte del tomacorriente.

3. Póngase cómodo

Mientras esté sentado, tire el mango del espaldar hacia arriba para ajustar el espaldar. Inclínese hacia atrás o hacia delante hasta que encuentre una posición cómoda. Suelte el mango.

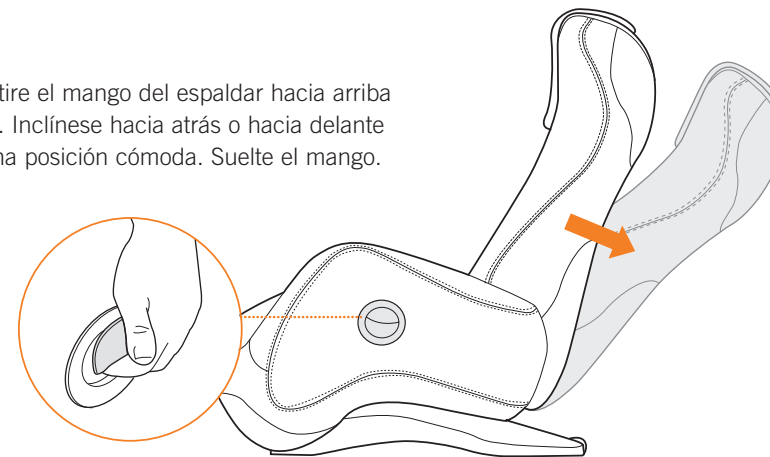

4. Revise el apoyavasos

El apoyavasos está ubicado en el lateral derecho de la silla. Empuje suavemente hacia fuera en la parte frontal del apoyavasos para extenderlo. Asegúrese de cerrarlo empujándolo hacia atrás cuando termine de usarlo.

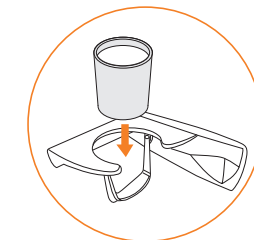
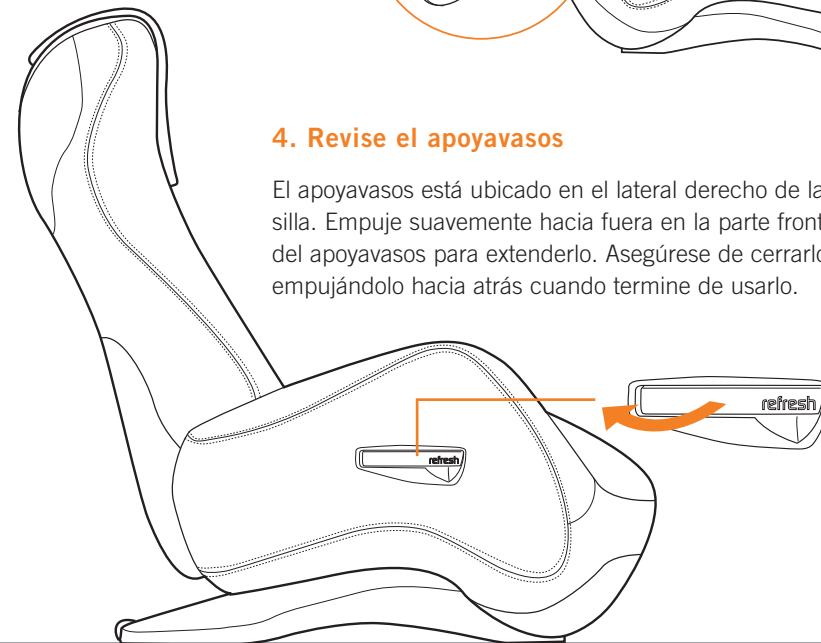

PRECAUCIÓN: Coloque en el apoyavasos sólo un envase con bebidas. No está diseñado para sostener objetos pesados, como libros.

¡Usar la silla de masaje human touch™ es fácil! Siéntese, ajuste el espaldar en una posición cómoda. Sienta el masaje de cuello y hombros realmente avanzado que proporciona la Zona de alivio. Pruebe el exclusivo mecanismo giratorio panorámico: es toda una nueva perspectiva. No olvide el apoyavasos, convenientemente guardado en el lateral derecho de la silla. Todas estas características funcionan en conjunto para ofrecerle relajación y una bebida refrescante.

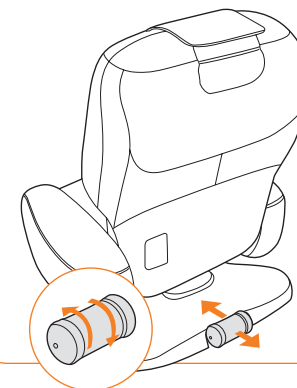

La silla de masaje human touch™ cuenta con un exclusivo **rodillo incorporador** que ofrece mejor movilidad. Simplemente tome el apoyacabezas, incline la silla hacia atrás para engranar el rodillo y luego mueva la silla al lugar deseado.

tome el control

Posición (flecha ascendente/descendente) – Use estos botones en combinación con uno de los modos de masaje fijos para llevar los rodillos masajeadores a la posición deseada en el espaldar. Puede presionar este botón antes o después de seleccionar el modo de masaje.

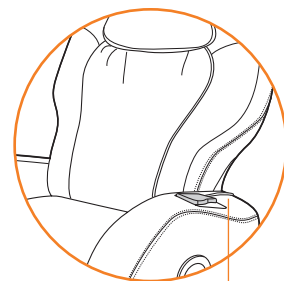

El control remoto está ubicado convenientemente en el apoyabrazo izquierdo de la silla. Ya sea que lo use en el apoyabrazos o lo extraiga de su soporte, los botones están alineados ergonómicamente para un fácil manejo.

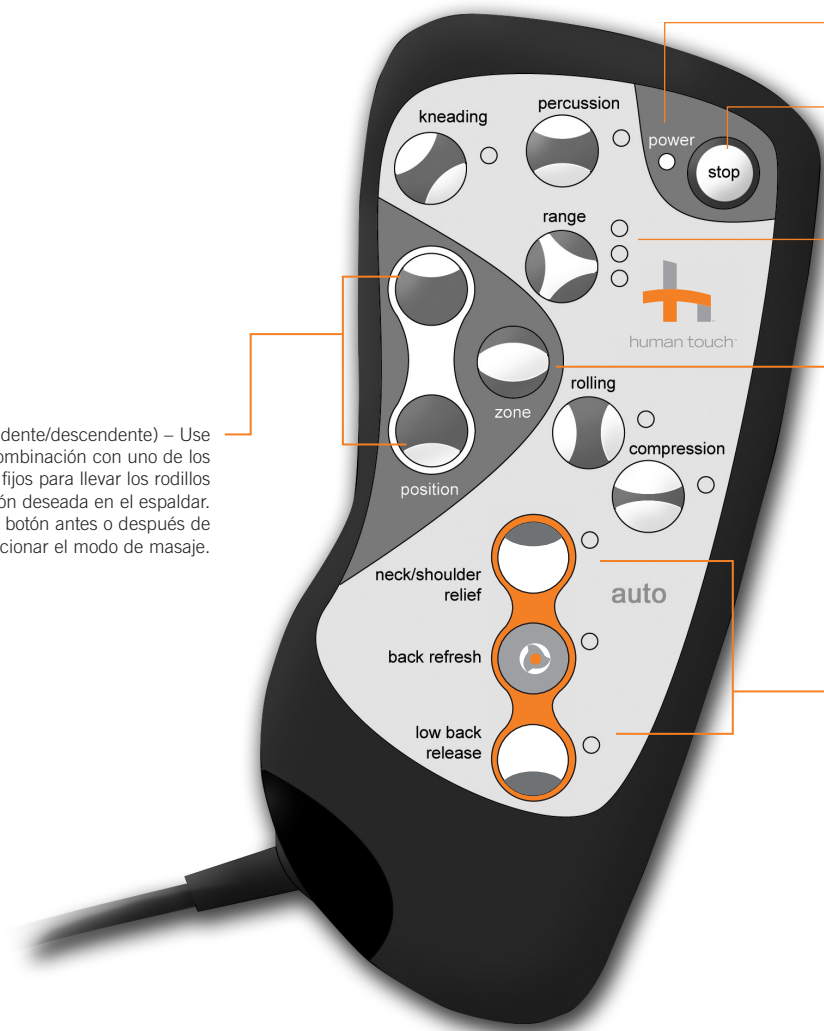

Encendido – Se enciende para indicar que el interruptor de alimentación principal está activo.

Parada – detiene el masaje y estaciona los rodillos masajeadores en la parte superior del espaldar.

Alcance – Presione para personalizar el alcance del masaje vertical para obtener máximo confort. Extienda el alcance del masaje hacia arriba, a la Zona de alivio, para un masaje único en el cuello, o centre el masaje en la parte baja de la espalda. ¡Usted decide!

- Extendido – extiende el masaje hacia la Zona de alivio.
- Estándar (predeterminado) – centra el masaje por debajo de la Zona de alivio.
- Bajo – Concentra el masaje en la parte baja de la espalda.

Zona – Presione este botón para definir el masaje aún más, en una zona de tres pulgadas. Después de seleccionar esta función, utilice los botones de posición para ubicar los rodillos masajeadores en el área deseada.

Seleccione un **Programa automático** para masajear el cuello y hombros (neck/shoulder relief), toda la espalda (back refresh) o la parte baja de la espalda (low back release), a través de varios modos de masaje.

- Cuando cambia el sentido del masaje mediante los botones de posición, se produce una leve pausa mientras los engranajes de la silla cambian. Esto es perfectamente normal.

MODOS DE MASAJE

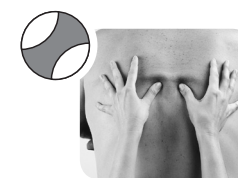

Amasamiento



Percusión

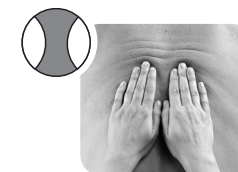

Rolling



Compresión

Amasamiento – masajea la espalda con un movimiento circular pequeño a ambos lados de la columna vertebral simultáneamente, aliviando la tensión y el dolor levantando y encogiendo los músculos. El amasamiento mejora la circulación y ayuda a llevar los nutrientes vitales al área espinal.

Percusión – alternar golpes ligeros rápidos a lo largo de la columna vertebral estimula los músculos y las articulaciones del área espinal mediante la emulación de la técnica masajeadora de percusión que se utiliza en medicina deportiva para la terapia muscular profunda. El masaje por percusión flexiona las articulaciones de la columna y alivia la presión de la columna, con lo cual se vigoriza toda el área de la espalda.

Ondulación – Ondula suavemente la espalda hacia arriba y hacia abajo cerca de la columna vertebral, alternando suavemente de lado a lado para calentar y aflojar los músculos, y para preparar la espalda para un masaje más profundo. El masaje por ondulación alivia la tensión muscular, mejora la circulación y relaja la espalda. Utilice el modo de ondulación solo o combínelo con cualquier otro modo de masaje.

Compresión – Presiona los músculos y las articulaciones del área espinal mediante golpes alternados y un movimiento oscilante suave, emulando una técnica utilizada en medicina deportiva y en la terapia espinal por quiroprácticos. La compresión extiende y hace presión sobre el tejido muscular profundo, lo cual lo obliga a relajarse, mientras que el movimiento oscilante afloja las articulaciones de la columna. Esta técnica ayuda en la reparación muscular y de las articulaciones que se han afectado por el esfuerzo producido por el ejercicio, por permanecer sentado en un escritorio, o simplemente por el estrés diario, y puede mejorar la movilidad y la postura general.

Ahora escoja un modo de masaje que se adapte a la forma cómo usted se siente.

La silla de masaje human touch™ le permite personalizar su masaje con una variedad de modos de masaje. Escoja entre tres modos de masaje fijos y un masaje por ondulación, o combínelos. Utilice el botón Range (Alcance) para personalizar el alcance de su masaje vertical, o los botones Zone (Zona) y Position (Posición) para asignar el masaje a un área específica. También puede dejar que la silla tome el control: escoja uno de los tres programas automáticos, que alternan entre los modos de masaje y seleccionan distintas áreas de su espalda. La silla de masaje human touch™ le ofrece máxima flexibilidad para masajear cualquier área de la espalda que desee.

personalice la intensidad del masaje

La almohadilla de suavizado del masaje suaviza la intensidad del masaje. Para un masaje más fuerte, retire la almohadilla de suavizado del masaje.

1. Lleve el cojín de la cabeza hacia la parte posterior de la silla, por encima del apoyacabezas.
2. Abra las dos cremalleras del espaldar hasta el final. No desprenda la almohadilla del espaldar.
3. Saque la almohadilla del espaldar y luego abra el bolsillo interior de cremallera.
4. Para instalar la almohadilla de suavizado del masaje:
 - a. Coloque la almohadilla de suavizado dentro del bolsillo de cremallera y asegure la parte superior de la almohadilla al bolsillo con el cierre mágico.
 - b. Aplaste la almohadilla con las manos hasta que quede plana.
5. Para extraer la almohadilla de suavizado del masaje, desprenda el cierre mágico ubicado en la parte superior de la almohadilla y extraiga la almohadilla con cuidado.
6. Cierre el bolsillo de cremallera y las dos cremalleras del espaldar.
7. Coloque de nuevo el cojín de la cabeza sobre el apoyacabezas y presione las esquinas inferiores para asegurarlo.

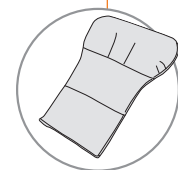
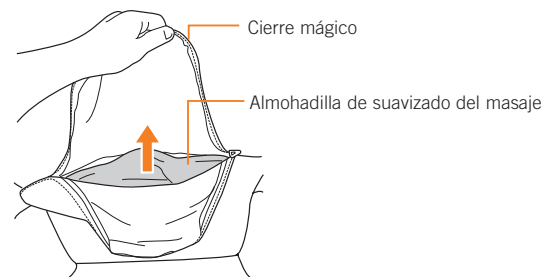
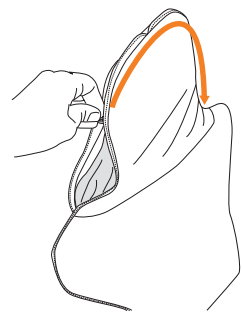
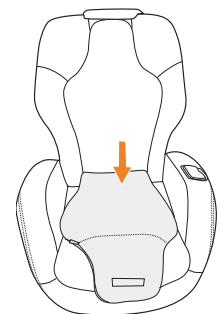

Para experimentar todo el poder de human touch™ sólo retire la almohadilla de suavizado del masaje que viene preinstalada en la silla de masaje human touch™. Pero manténgala a mano, en caso de que quiera reemplazarla en el futuro.

cuidado y mantenimiento

Para mantener su producto en funcionamiento y luciendo bien, siga estos pasos simples para su cuidado.

Limpeza:

1. Asegúrese de desconectar el cable de alimentación del tomacorriente antes de limpiar la silla.
2. No utilice benceno ni disolventes en la silla de masaje.
3. Limpie el polvo del espaldar o de los apoyabrazos con una aspiradora.
4. Si el espaldar o los apoyabrazos se manchan limpie con un paño húmedo y luego con un paño seco.
5. Se pueden usar limpiadores comunes para tapicería para las manchas difíciles.
6. Cuando limpie el control o alrededor del interruptor de alimentación, utilice solamente un paño seco. Nunca utilice un paño húmedo para limpiar el control ni el interruptor de alimentación.

Mantenimiento y reparación:

1. La mecánica de este producto está especialmente diseñada y construida para no requerir mantenimiento. No se requiere servicio ni lubricación periódicamente.
2. La silla sólo debe recibir servicio por parte de un centro de servicio autorizado.

Almacenamiento:

1. Cuando no se utilice por un largo período, recomendamos cubrir la silla, enrollar el cable de alimentación y colocar la unidad en un lugar libre de polvo y humedad.
2. No lo conserve cerca del calor, ni de las llamas. No deje este producto expuesto a la luz solar directa por largos períodos de tiempo. Ello puede causar decoloración o daños.

Otras informaciones:

1. No se deben introducir objetos extraños entre los nodos de masaje ni la carcasa de la unidad.
2. Se debe tener cuidado para no sobrecargar la unidad.

ADVERTENCIA: Este producto está equipado con un protector térmico de restablecimiento. Es una característica de seguridad adicional para protegerle a usted y al producto contra el recalentamiento. Si el producto se detiene repentinamente y no arranca, coloque el interruptor principal ubicado en la parte posterior del producto en posición de apagado (Off) y no ponga el producto en funcionamiento al menos durante 30 minutos. Si no apaga el producto, el producto puede reiniciar el funcionamiento de repente mientras se enfría.

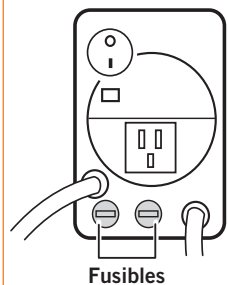

Instrucciones para reemplazar los fusibles:

1. Coloque el interruptor de alimentación en posición de apagado OFF y desconecte la silla del tomacorriente.
2. Con ayuda de un destornillador pequeño o de una moneda, gire el portafusible (ubicado en el panel de electricidad) aproximadamente 1/8 de vuelta en sentido contrario a las agujas del reloj. El portafusible sale de su lugar.
3. Cambie el fusible por uno nuevo de la misma capacidad e introduzca de nuevo el portafusible en el panel de electricidad.
4. Gire el portafusible aproximadamente 1/8 de vuelta en sentido de las agujas del reloj para asegurarlo.
5. Vuelva a conectar la silla al tomacorriente y enciéndala.

Especificaciones*

Voltaje de operación:	CA 110-120 V, 60 Hz
Consumo de energía:	120 vatios
Tamaño de la silla (reclinada):	57" Largo x 35" Ancho x 27.5" Alto
Peso: Silla	96 lb.
Espacio necesario para reclinarla:	16"
Peso máximo de carga:	285 lb.

*Las especificaciones quedan sujetas a cambio sin previo aviso.